

L'UNE DES PRINCIPALES CAUSE DES INCENDIES DE CHEMINÉE EST LE NON-RESPECT DES DÉGAGEMENTS (ESPACES D'AIR) REQUIS PAR RAPPORT AUX MATÉRIEAUX COMBUSTIBLES. IL EST DE LA PLUS HAUTE IMPORTANCE QUE CE CONNECTEUR DE CHEMINÉE À DOUBLE PAROI SOIT INSTALLÉ CONFORMÉMENT À CES INSTRUCTIONS.

Si le connecteur n'est pas installé et entretenu conformément à ces instructions, la garantie sera annulée et cela peut affecter l'homologation UL de celui-ci et l'assurance feu/vol du propriétaire.

Conservez ces instructions d'installation et d'entretien dans un endroit sûr pour pouvoir vous y référer ultérieurement.



AVERTISSEMENT

Risque d'incendie ! Risque d'asphyxie !

Un professionnel qualifié doit **INSTALLER** et **ENTREtenir** le système (appareil/connecteur/cheminée) conformément à ces instructions, aux instructions d'installation du fabricant de l'appareil et aux codes de construction locaux. Un professionnel qualifié est certifié au Canada par le Wood Energy Technical Training (WETT) ou tout autre organisme de certification approprié. S'il existe une différence entre la distance aux combustibles indiquée dans ces instructions et les instructions d'installation de l'appareil, il faut toujours utiliser la distance la plus grande.

Le monoxyde de carbone, un gaz invisible et inodore, est un sous-produit de tout appareil à combustible. Lisez, comprenez et suivez toutes les instructions et les codes locaux appropriés lors de l'installation, de l'utilisation ou de l'entretien de tout appareil à combustion et du système d'évacuation (connecteur/cheminée). Installez le détecteur de monoxyde de carbone et les alarmes conformément aux instructions du détecteur et aux codes locaux.

N'installez PAS ou NE tentez PAS de réparer des pièces de raccord endommagées.

Pour garantir le bon fonctionnement du système d'évacuation (connecteur/cheminée), n'effectuez aucune altération ou modification et n'utilisez aucun matériau de substitution ni aucune méthode d'assemblage autre que ceux spécifiés dans les présentes instructions ou dans les instructions d'installation du fabricant de l'appareil. Z-Flex[®] n'accepte aucune responsabilité pour tout dommage, blessure ou perte de vie résultant d'une installation incorrecte, d'une modification ou de l'utilisation de matériaux de substitution. Contacter Z-Flex[®] ou le fabricant de l'appareil pour toute question relative à l'installation.

Ne ventilez pas un appareil à bois ou à charbon ensemble. Utilisez une cheminée pour chaque appareil à combustible solide. Ne raccordez pas un appareil à gaz ou à mazout à une cheminée ventilant un appareil à combustible solide.

Le tuyau de raccordement à double paroi de Z-Flex[®] ne peut pas être coupé. Celui-ci est offert en différentes longueurs fixes, coulissantes ou réglables.

Table des matières

- Définitions
- Inscription
- Permis
- Dégagement aux combustibles
- Utilisation
- Registre
- Installation
- Joints
- Mur combustible
- Raccordement de la cheminée
- Entretien
- Installations typiques
- Z-Flex Garantie

Définitions

MEILLEURES PRATIQUES

Indique les recommandations faites par Z-Flex[®] aux installateurs qui aideront à assurer un fonctionnement et une longévité optimale du connecteur.

ATTENTION

Indique une situation potentiellement dangereuse qui, si elle n'est pas prise en compte, peut entraîner des dommages matériels ou des blessures.

AVERTISSEMENT

Indique une situation potentiellement dangereuse qui, si elle est ignorée, peut entraîner la mort, des blessures graves ou des dommages matériels importants.

Liste d'homologation

Les connecteurs à double paroi de Z-Flex[®] sont homologués par le Underwriter's Laboratory (UL) conformément à la norme CAN/ULC 641 relative aux connecteurs de cheminée et aux traversées de mur fabriquées en usine, sous le numéro de dossier UL MHT3681.

Testés conformément aux exigences de la norme CAN/ULC 641 :

- ▶ En continu à la température des gaz de combustion : 650°C (1200°F)
- ▶ 30 minutes à la température des gaz de combustion : 925°C (1700°F)
- ▶ 3 x 10 minutes à la température des gaz de combustion : 1150°C (2100°F)

Permis

Contactez les autorités locales chargées de la construction ou de la lutte contre les incendies pour obtenir des informations sur les permis, les restrictions et l'inspection de l'installation dans votre région.

Dégagement aux matériaux combustibles

Le connecteur de cheminée à double paroi de Z-Flex[®] a un dégagement MINIMUM de 305 mm (12") par rapport aux matériaux combustibles (mur ou plafond).

La section 4.7 de l'édition 2024 de la norme NFPA 211 sur les cheminées, les foyers, les événements et les appareils à combustible solide définit les matériaux incombustibles.

Un matériau qui répond à l'une des conditions suivantes est considéré comme un matériau incombustible :

- (1) Le matériau, sous la forme dans laquelle il est utilisé et dans les conditions prévues, ne s'enflamme pas, ne brûle pas, n'entretient pas la combustion et ne libère pas de vapeurs inflammables lorsqu'il est soumis au feu ou à la chaleur.
- (2) Le matériau est déclaré conforme à la norme ASTM E136.
- (3) Le matériau est déclaré conforme aux critères de réussite/échec de l'ASTM E136 lorsqu'il est testé conformément à la méthode et à la procédure d'essai de l'ASTM E2652.

AVERTISSEMENT

Lisez et SUIVEZ TOUJOURS les instructions d'installation du fabricant de l'appareil, en particulier du poêle à bois, concernant les dégagements du connecteur, car certains appareils et applications peuvent nécessiter des dégagements supérieurs à 305 mm (12") par rapport aux combustibles (mur ou plafond), comme les maisons mobiles ou les installations de poêles à dégagement étroit où le poêle seul produit beaucoup de chaleur - utilisez un dégagement plus grand.

N'utilisez PAS le connecteur de cheminée à double paroi de Z-Flex[®] sur un poêle dans une maison mobile si celui-ci n'est pas homologué pour une utilisation dans une maison mobile ou s'il n'est pas installé conformément aux instructions d'installation du fabricant du poêle.

NE placez PAS de matériaux isolants d'un quelconque type que ce soit dans les dégagements requis par rapport aux combustibles entourant le connecteur.

Utilisation

Le raccord de cheminée à double paroi de Z-Flex[®] est conçu pour raccorder un appareil de chauffage résidentiel à faible température (poêle, foyer résidentiel autonome, fournaise ou chaudière) alimenté au mazout ou au gaz (naturel ou de pétrole liquéfié) et homologué par une tierce partie (CSA, Intertek, UL, etc.), produisant normalement des gaz de combustion d'une température de 650°C (1200°F) ou moins, à une cheminée de maçonnerie ou à une cheminée préfabriquée homologuée selon la norme UL103HT. Le raccord de cheminée à double paroi de Z-Flex[®] peut être utilisé partout où un tuyau de cheminée à simple paroi est autorisé.

MEILLEURES PRATIQUES

Maintenez les gaz de combustion entre 150°C et 232°C (300°F et 450°F) pour minimiser la condensation et la formation de crésote tout en maximisant l'efficacité.

Registre

Le registre (2SPD_D) règle le débit des gaz de combustion dans la cheminée et affecte la combustion du poêle ; la fermeture de la poignée réduit la combustion, tandis que l'ouverture de la poignée l'augmente. Lorsque la poignée est à l'horizontale, le registre est fermé (il reste ouvert à 20 % pour éviter l'obstruction complète de la cheminée). Lorsque la poignée est verticale, le registre est complètement ouvert.

AVERTISSEMENT

N'installez pas le registre à l'horizontale.

Installation

Voir les figures 1 à 4 pour des installations typiques.

Dimensionnez le connecteur et la cheminée conformément aux instructions d'installation du fabricant de l'appareil.

La longueur totale du connecteur ne doit pas dépasser les limites de la norme NFPA 211 ou de la norme CAN/CSA-B365. Assurez-vous que toutes les pièces du connecteur sont solidement fixées ensemble (voir Joints) et soutenues comme il se doit. Soutenez les tuyaux horizontaux à partir de la structure à l'aide de supports non combustibles (2SPD_SH) à des intervalles ne dépassant pas 1,2 m (47").

MEILLEURES PRATIQUES

Installez les connecteurs de façon qu'ils soient courts, droits et verticaux, et qu'ils soient accessibles pour l'inspection et le nettoyage. Nous recommandons une longueur totale maximale de 6 m (20') pour les raccords. Soustraire 610 mm (2') pour chaque coude de 90° et 305 mm (1') pour chaque coude de 45° à partir d'une longueur maximale de 6 m (20').

Bouchez correctement la cheminée pour éviter que des oiseaux ne se nichent dans le conduit, ce qui pourrait provoquer une obstruction, encrasser le conduit et entraîner un incendie.

AVERTISSEMENT

Le connecteur de cheminée à double paroi de Z-Flex[®] n'est pas une cheminée et ne doit pas traverser un grenier, un placard, un espace caché, un plancher, un plafond ou un toit.

N'enfermez pas le connecteur de cheminée de Z-Flex[®] à double paroi. Le passage à travers les murs n'est pas autorisé, sauf dans les cas décrits dans les présentes instructions d'installation.

N'inclinez pas les tuyaux horizontaux vers le bas en direction de l'extérieur, ceci peut entraîner un mauvais tirage et des températures excessives.

Joint

L'extrémité mâle du tuyau intérieur ou l'extrémité femelle élargie du tuyau extérieur se dirige vers l'appareil, tandis que l'extrémité femelle élargie du tuyau intérieur ou l'extrémité mâle réduite du tuyau extérieur se dirige vers la cheminée. Insérez l'extrémité mâle du tuyau intérieur dans l'extrémité femelle élargie de la pièce correspondante jusqu'à ce que les pièces s'arrêtent. Fixer ensuite les pièces qui se chevauchent en installant des vis #8 x 9,5 mm (3/8") de long (fournies) dans trois trous régulièrement espacés (~120°) de l'extrémité femelle la plus large du tuyau extérieur. Lorsqu'il est correctement assemblé, le joint intérieur doit avoir un chevauchement de 44,5 mm (1 3/4") et de 38 mm (1 1/2") pour le tuyau extérieur. Utiliser des vis noir #8 x 19 mm (3/4") de long pour fixer le connecteur à une cheminée isolée. Utiliser des vis noires de 8 x 13 mm (1/2") de long pour fixer le connecteur à l'adaptateur de l'appareil.

Pièces de connecteur offertes:	
Part ID	Description
2SPD(5,6,7,8)L(.5,1,1.5,2,3)	Tuyau
2SPD(5,6,7,8)L(2-5,2-11,2-17)	Bride de tuyau
2SPD(5,6,7,8)L(29-46,40-68)	Tuyau ajustable
2SPD(5,6,7,8)T	Té avec bouchon
2SPD(5,6,7,8)E(15,30,45,90)	Coude
2SPD(6,7,8)R(5,6,7)	Réducteur concentrique
2SPD(5,6,7)I(6,7,8)	Augmentateur concentrique
2SPD(5,6,7,8)AR	Adaptateur de poêle
2SPD(5,6,7,8)AT	Té adaptateur SF/ZR
2SPD(5,6,7,8)AB	Adaptateur barométrique de registre
2SPD(5,6,7,8)AM	Adaptateur pour maçonnerie
2SPD(5,6,7,8)AMT	Adaptateur pour manchon de maçonnerie
	Section de registre
2SPD(5,6,7,8)D	Section de registre
2SPD(5,6,7,8)AZR	Adaptateur ZR
2SPD(8)O(8,6)R	Ovale à rond
2SPD(5,6,7,8)TC	Collier de finition
2SPD(5,6,7,8)SH	Support horizontal

Mur combustible

Le connecteur de cheminée à double paroi de Z-Flex[®] ne doit pas traverser un mur combustible. Utilisez un manchon et un tuyau de cheminée isolés homologués UL103HT lorsque la cheminée doit traverser un mur extérieur combustible. Suivez les instructions fournies avec le manchon de cheminée isolé et le tuyau.

Raccordement à la cheminée

Before installing appliance and connector to chimney, chimney should be inspected, properly supported and clean/repared if necessary by a qualified chimney sweep. For UL103HT listed factory-built (insulated) chimney, ensure installation complies with chimney manufacturer's instructions. See Figures 2 through 4.

Entretien

Créosote et suie - Production et nécessité de son élimination

Lorsque le bois brûle lentement, il produit du goudron et d'autres vapeurs organiques qui se combinent à l'humidité expulsée pour former de la créosote. Les vapeurs de créosote se condensent dans la cheminée relativement fraîche d'un feu à combustion lente. En conséquence, des résidus de créosote s'accumulent sur les murs de la cheminée. Lorsqu'elle s'enflamme, cette créosote produit un feu extrêmement chaud.

Les résidus de créosote sont de couleur noire ou brune et sont d'abord croûteux ou floconneux, mais avec chaque feu, ils deviennent goudronneux et collants ou brillants et durs.

Cendres de charbon et soufre - Dépôt et nécessité d'élimination

Lorsque le charbon est brûlé, les cendres de charbon et le soufre se déposent dans le connecteur et la cheminée, et lorsqu'ils sont combinés à l'humidité, ils forment de l'acide sulfurique qui est très corrosif.

AVERTISSEMENT

Le système de chauffage (appareil/raccord/cheminée) doit être inspecté par un professionnel qualifié avant la première utilisation et au moins une fois par an par la suite, avant la saison de chauffage. Assurez-vous que la zone autour de l'appareil et le système d'évacuation (connecteur/cheminée) ne contiennent pas de matériaux combustibles, d'essence ou d'autres vapeurs ou liquides inflammables et qu'ils respectent les distances spécifiées par rapport aux matériaux combustibles. Assurez-vous que le système est exempt de cendres de charbon, de soufre, de suie ou de créosote, qu'il n'est pas obstrué, qu'il n'est pas endommagé et qu'il est correctement assemblé. Si de la créosote ou de la suie s'est accumulée – 3 mm (1/8") maximum, elle doit être enlevée pour réduire le risque de feu de cheminée. Si des cendres de charbon ou du soufre se sont accumulés, ils doivent être enlevés pour réduire le risque de corrosion. Certains poêles à bois créent suffisamment de créosote en l'espace de deux semaines pour provoquer un feu de cheminée. Un poêle à bois ou à charbon et son conduit d'évacuation doivent être inspectés chaque semaine pendant la saison de chauffage, jusqu'à ce qu'une fréquence de nettoyage adéquate puisse être établie. Le connecteur et la cheminée d'un poêle à charbon doivent être nettoyés dans les 48 heures suivant l'arrêt de l'appareil à la fin de la saison de chauffage. Vérifier régulièrement que le système d'alimentation en charbon n'est pas corrodé et le réparer si nécessaire.

Ne surchauffez pas le poêle à bois en chargeant trop de bois ou en permettant un flux d'air excessif, car cela peut enflammer l'accumulation de créosote et provoquer un risque d'incendie. Lorsque le poêle fonctionne, le noircissement de la vitre, une température ambiante élevée et des sections du poêle ou de l'évent chauffées au rouge sont des signes de surchauffe. Lorsque le poêle est froid, un déflecteur extérieur déformé ou plié ou des fissures dans les briques réfractaires ou le mortier sont des signes d'incendie excessif. Pour refroidir le feu, réduisez le flux d'air en fermant partiellement le conduit d'aération, surveillez et ajustez patiemment l'ouverture du conduit d'aération jusqu'à ce que le feu soit optimisé.

Ne brûlez que du bois sec avec un taux d'humidité de 15 à 20 % et évitez les feux à combustion lente afin de minimiser l'accumulation de créosote.

Ne brûlez pas de bois traité ou de bois flotté, car ils sont tous deux très corrosifs.

Brûlez **UNIQUEMENT** du charbon avec une teneur en soufre maximale de 1 %.

ATTENTION

N'utilisez pas de nettoyants chimiques pour cheminée, car ils peuvent être corrosifs et nécessiter le ramonage du connecteur et de la cheminée..

Le connecteur et la cheminée doivent être nettoyés à l'aide d'une brosse en nylon ou en acier flexible de taille appropriée. Il est recommandé de faire appel à un ramoneur professionnel pour nettoyer le connecteur et la cheminée.

En cas d'incendie dans le connecteur ou la cheminée ou si une partie du système (appareil/connecteur/cheminée) est rougeoyante :

MEILLEURES PRATIQUES

Conservez un extincteur approprié (au moins 2,27 kg (5 lb)) classé UL 3-A:40B:C et des produits d'extinction de feu de cheminée tels que Chimfex d'Orin Safety Products ou FireEx de Kidde dans la même pièce que l'appareil. Lisez et comprenez les informations relatives au produit.

- Fermez les ouvertures de l'appareil, l'entrée d'air et le registre de la cheminée pour réduire l'apport d'oxygène au feu.
- Avertissez toute personne présente dans le bâtiment de ce danger.
- Appelez les pompiers.
- Si possible, utilisez un extincteur à poudre, du bicarbonate de soude ou du sable pour maîtriser le feu

N'UTILISEZ PAS DE L'EAU, car cela peut entraîner une explosion de vapeur, en particulier sur une cuisinière.

N'UTILISEZ PAS DU SEL, car cela peut créer un gaz chloré corrosif et toxique.

Assurez-vous que le feu ne se propage pas aux matériaux combustibles à proximité de l'appareil, du connecteur et de la cheminée.

Éloignez tous les matériaux inflammables de l'appareil, du connecteur et de la cheminée.

Assurez-vous que le feu ne se propage pas au toit par les braises chaudes qui sortent de la cheminée.

Utilisez un boyau d'arrosage pour mouiller le toit près de la cheminée.

N'ARROSEZ PAS LA CHEMINÉE.

N'UTILISEZ PAS l'appareil, le raccord et la cheminée AVANT qu'ils n'aient été inspectés ou réparés par un ramoneur professionnel ou un inspecteur du service des incendies.

Installations Typiques

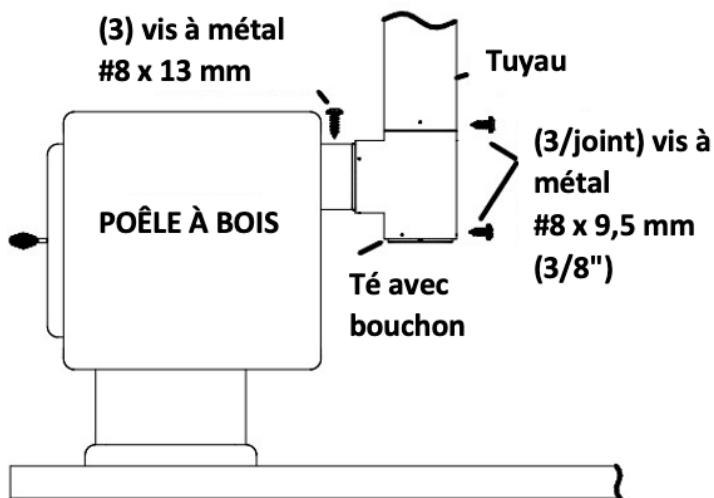

Figure 1: Installation du connecteur entre l'appareil à sortie arrière et la cheminée à double paroi.

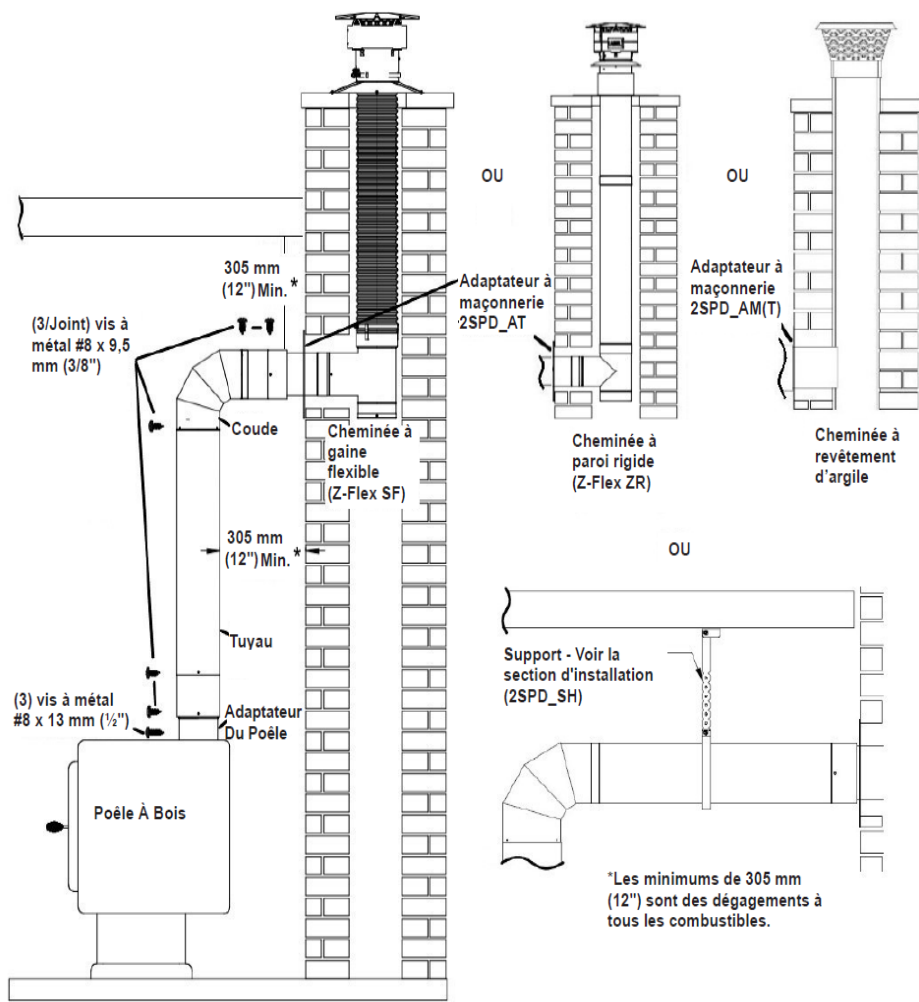
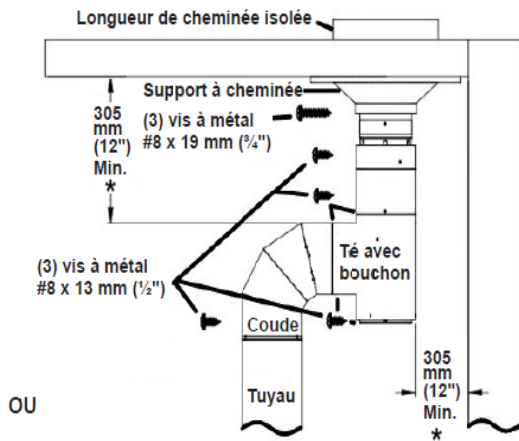
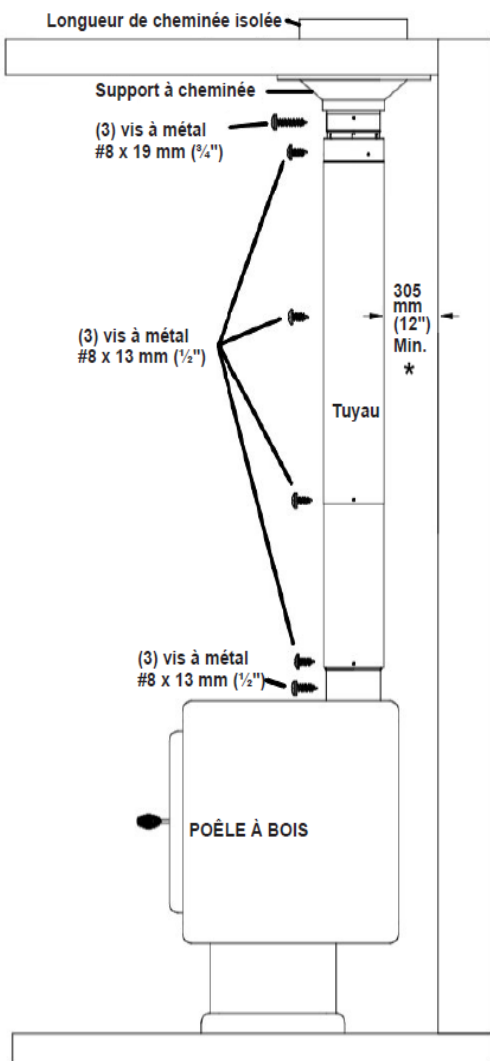

Figure 2 : Installation d'un connecteur de cheminée à double paroi sur une cheminée à revêtement



*Les minimums de 305 mm (12") sont des dégagements à tous les combustibles.

Figure 3 : Installation d'un connecteur de cheminée à double paroi sur une cheminée isolée verticale

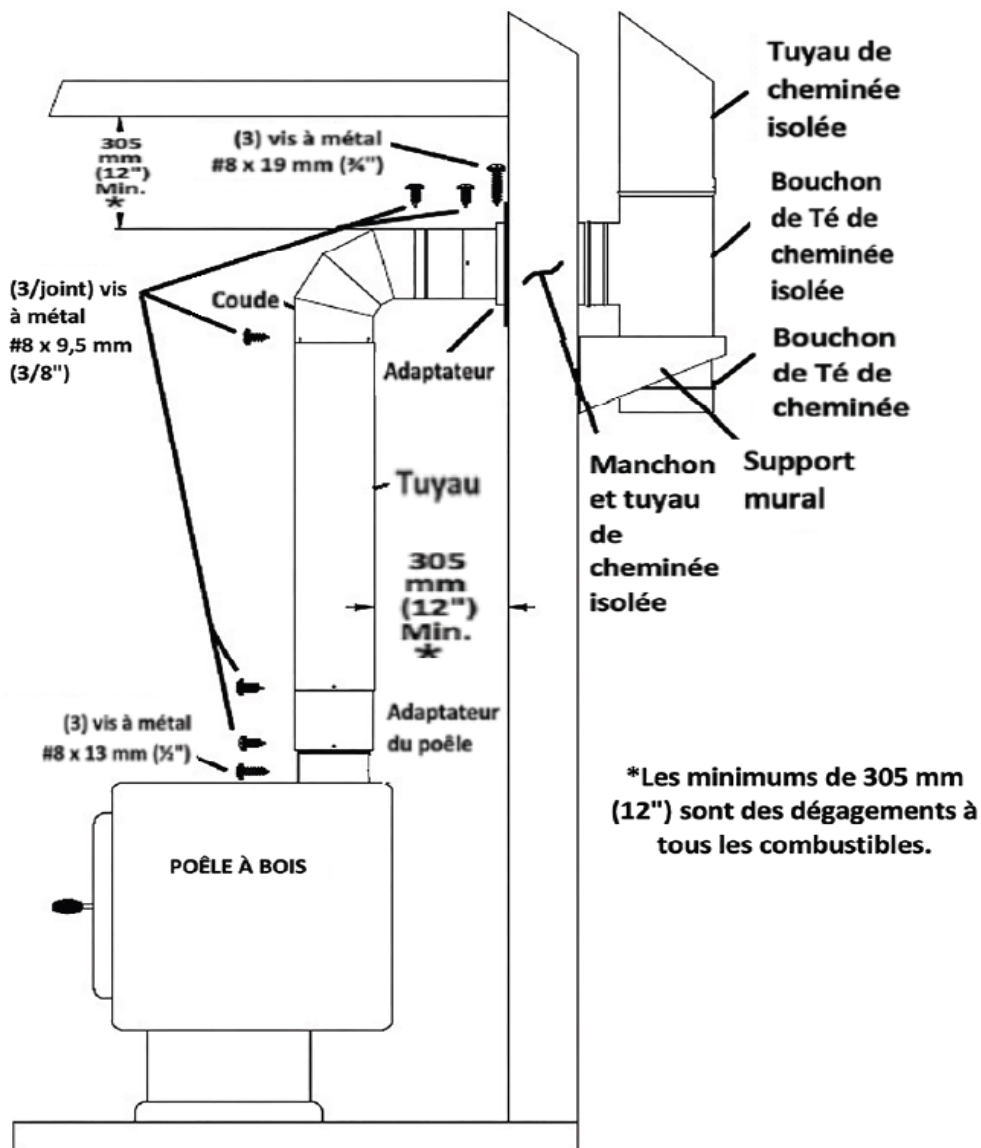

Figure 4 : Installation d'un connecteur de cheminée à double paroi sur une cheminée isolée à paroi latérale

Garantie de Z-FLEX®

Z-Flex®, Inc. (« Z-Flex® ») offre une garantie limitée pour son tuyau de cheminée à double paroi à l'acheteur original ou, s'il a été acheté par un entrepreneur, à l'utilisateur final original. Sauf indication contraire dans le présent document, cette garantie n'est pas transférable. Cette garantie est valable tant que l'acheteur initial ou l'utilisateur final initial, selon le cas, possède la propriété dans laquelle le tuyau de cheminée est installé, à condition qu'il soit installé conformément aux instructions d'installation d'Underwriters Laboratories (UL). Toute dérogation aux instructions d'installation et d'utilisation du tuyau de cheminée annulera la garantie.

Z-Flex® garantit qu'au moment de l'expédition du tuyau de cheminée à double paroi, celui-ci sera exempt de défauts substantiels de matériau et/ou de fabrication s'il est correctement installé, entretenu et utilisé. Cette garantie ne couvre pas l'usure normale, les dommages causés par la fumée ou les feux de cheminée, les catastrophes naturelles ou tout tuyau de cheminée à double paroi qui a été (i) acheté ailleurs que chez un détaillant ou un distributeur autorisé (ii) modifié ou altéré (iii) mal entretenu, mal inspecté ou mal nettoyé, ou (iv) soumis à la négligence ou à une utilisation non conforme aux documents imprimés fournis avec le tuyau de cheminée à double paroi, comme l'a déterminé Z-Flex®.

La responsabilité au titre de la garantie se limite au remplacement du tuyau de cheminée et des accessoires jugés défectueux selon les termes de la garantie, et n'inclut pas les coûts d'installation de remplacement ou autres.

IMPORTANT : Une accumulation excessive de crésote, des résidus de soufre provenant de la combustion du charbon ou l'utilisation de nettoyants chimiques non approuvés peuvent provoquer des feux de cheminée susceptibles de déformer ou de corroder le tuyau de cheminée. Une telle utilisation abusive annule la garantie.

Pour activer la garantie, l'acheteur initial ou l'utilisateur final initial, selon le cas, doit remplir et retourner la carte d'enregistrement de la garantie Z-Flex® dans les quatre-vingt-dix (90) jours suivant l'installation. À la réception d'une notification écrite de tout défaut, Z-Flex® réparera ou remplacera tout composant qui s'avère substantiellement défectueux. Z-Flex® se réserve le droit d'examiner ou d'engager d'autres personnes pour examiner le tuyau de cheminée. Un tel examen doit établir une preuve raisonnable de la défectuosité des matériaux ou de la fabrication justifiant le remplacement.

Le seul recours en cas de violation de toutes les garanties et la seule responsabilité de Z-Flex® d'une quelque nature que ce soit se limiteront aux recours prévus dans le présent document. Z-Flex® ne sera pas responsable des dommages spéciaux, accessoires, indirects ou consécutifs ; des dommages dépassant le coût du tuyau de cheminée à double paroi en question ; ou de toute réclamation contre l'acheteur original ou l'utilisateur final original par toute autre partie. SAUF INDICATION CONTRAIRE, Z-FLEX® N'OFFRE AUCUNE GARANTIE EXPRESSE OU IMPLICITE, Y COMPRIS, MAIS SANS S'Y LIMITER, LES

GARANTIES IMPLICITES DE QUALITÉ MARCHANDE ET D'ADÉQUATION À UN USAGE PARTICULIER. Certaines provinces n'autorisent pas l'exclusion des garanties implicites ou la limitation ou l'exclusion de la responsabilité pour les dommages accessoires ou indirects, de sorte que les limitations ci-dessus peuvent ne pas s'appliquer à vous. Vous pouvez également bénéficier d'autres droits qui varient d'une province à l'autre.

Cette garantie ne peut être étendue ou modifiée par nos agents ou représentants.

Pour de plus amples informations sur le produit ou pour une assistance technique, appelez ou écrivez à :

Au Canada

Flexmaster Canada Limited®

20 East Pearce Street

Richmond Hill, Ontario L4B 1B7

Tél: (905) 731-9411

Courriel: sales@flexmaster.com

Web: www.flexmaster.com

Aux États-Unis

Z-Flex® U.S. Inc.

20 Commerce Park North

Bedford, NH 03110-6911

Sans frais : 1-800-654-5600 or in NH: (603) 669-5136

Courriel: sales@z-flex.com

Web: www.z-flex.com